

SCHNITT A-A
MABSTAB 1 : 10

SCHNITT B-B
MABSTAB 1 : 10

EW Abteil

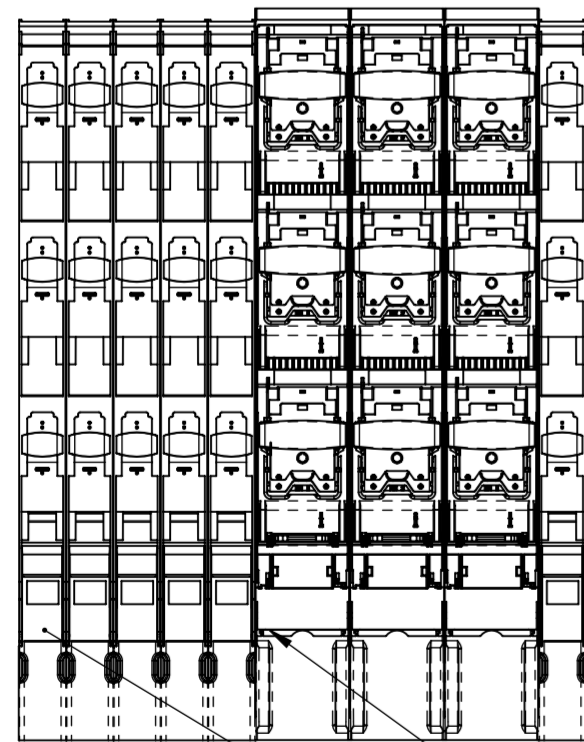

3x TRIVER + DIN2 mit Schraubanschluss

6x TRIVER + DIN00 mit Schraubanschluss

Kabinenausbau gem. Vorgaben Florida 6 bestehend aus:

- Sammelschienausbau FVK
- PEN-Anschlüsse
- Lastschaltleisten und Zubehör TRIVER+
- Strassenbeleuchtung Klemmensteg 3x (2LNPE) - Trennklemmen 10mm²
- EB Tableau -600mm mit Lampe, Kippschalter, Steckdose und Hygrotherm mit Heizung

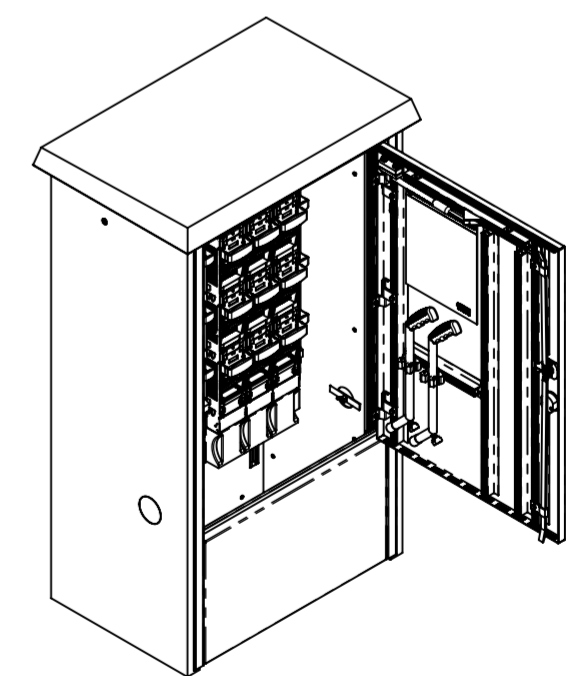

Allgemeintoleranzen ISO 2768-m		Material:		Gewicht:		
Florida 6 SP AN2200212 Kierzek / PG Sulgen			Masstab	Gezeichnet	04.10.2022	MH
			1:5	Geprüft	04.10.2022	MH
Format		Zeichnungsnr.		Datum		
A2		027-294		Name		
 Innovative Schachtsysteme						